

GRIMME

ERFOLG ERNTEN!

Multi-Trailer 190/350

System-Aufbauten mit Bandentleerung für den professionellen, schonenden Transport von Kartoffeln und anderen Agrargütern



Schonend und leistungsstark: der Grimme Multi-Trailer!

Wenn es auf hohe Entladeleistung bei äußerster Produktschonung ankommt, ist der Grimme Multi-Trailer das logistische Bindeglied bei allen Transportketten auf Ihrem Betrieb! Der bewährte System-Aufbau stammt von unserem Tochter-

unternehmen Spudnik aus den USA und wurde für den europäischen Markt so weiterentwickelt, dass er auf Fahrgestelle verschiedener Hersteller aufgebaut werden kann. Die besonderen konstruktiven Merkmale liegen in der hohen Stabilität

bei geringem Eigengewicht. Ein Doppelantrieb an beiden Umlenkrollen des Entladebandes sorgt für sicheren, schlupffreien Antrieb, höchste Entladeleistung und besonders schonenden Umgang mit dem geladenen Gut.

MULTI-TRAILER

Vorteile auf einen Blick

- A** Niedrige Fallstufen: einfaches und schonendes seitliches Befüllen durch eine hydraulisch klappbare Seitenklappe.
- B** Wir setzen den Maßstab: sehr hohe Entladeleistung durch größte Entladeklappe am Markt.
- C** Gut kombinierbar: mit Trägerfahrzeugen verschiedener Hersteller. Damit entscheiden Sie selbst über den Einsatzschwerpunkt auf der Straße und auf dem Acker.
- D** Bei entsprechender Bereifung des Fahrgestells wird der Bodendruck im Vergleich zum konventionellen LKW deutlich reduziert.

Durch die hydraulisch klappbare Seitenklappe (1) (optional auf beiden Seiten möglich) kann das Erntegut sehr schonend und fallstufenminimiert überladen werden.

Die trapezförmige Bauform ermöglicht eine gegenseitige Abstützung der Kartoffeln was die Produktschonung unterstützt.

Durch die serienmäßige Plane ist das Erntegut während des Transports optimal geschützt.

Die Höhe der Seitenklappe beträgt ca. 700 mm was die Einfüllhöhe deutlich reduziert (2).

Die PE-Beschichtung (3) dient zur Schonung der Kartoffeln und reduziert das „Ankleben“ von Erde. Dichtlippen an den trapezförmigen Bordwänden sorgen dafür, dass kein Ladegut in die Bandführung gelangt.

Freier Gutfluss ohne störende Reiter über dem Band.





Die Abbildung zeigt den Multi-Trailer auf einem AGROLINER-Fahwerk.



Optimale Einbindung in verschiedene Ernte- und Transportketten ermöglichen einen vielseitigen Einsatz.

Trotz des großen Ladevolumens kann der Multi-Trailer in Hallen mit niedriger lichter Höhe entladen werden (4).



An der Stirnseite und am Heck sorgen Hydraulikmotoren für einen kraftvollen, schlupffreien Antrieb. Alle Funktionen werden aus der Fahrerkabine und am Heck aktiviert (5).

Die groß dimensionierte Heckklappe (6) von 1,1 m² ermöglicht produktschonendes, schnelles Entladen. Die große Übergabelänge lässt eine gleichmäßigere Beschickung der Folgegeräte zu.



Zwei Größen – viele Transportmöglichkeiten: der Multi-Trailer 190... ... und der Multi-Trailer 350.

Technische Daten

	Multi-Trailer 190	Multi-Trailer 350
Ladevolumen	19 m ³	35 m ³
Außenmaße Aufbau		
Länge (A)	6.100 mm	9.200 mm
Breite (B)	2.530 mm	2.530 mm
Höhe (C)	2.200 mm	2.200 mm
Innenmaße Aufbau		
Länge	5.900 mm	9.100 mm
Breite	2.300 mm	2.300 mm
Höhe	2.000 mm	2000 mm
Gewicht Aufbau	2.170 kg	3.300 kg
Übergabelänge (D)	900 mm	900 mm
Bandbreite (effektiv)	760 mm	760 mm
Höhe Seitenklappe (E)	700 mm	700 mm

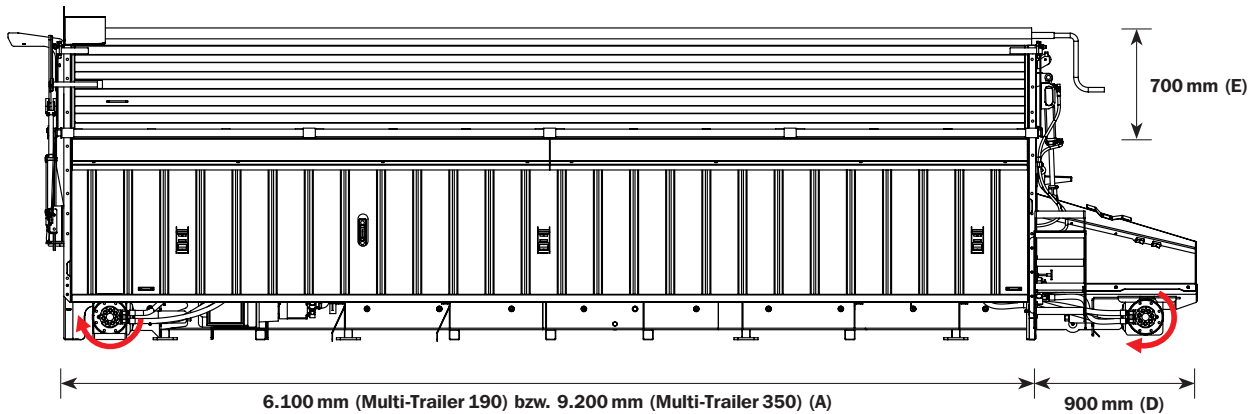
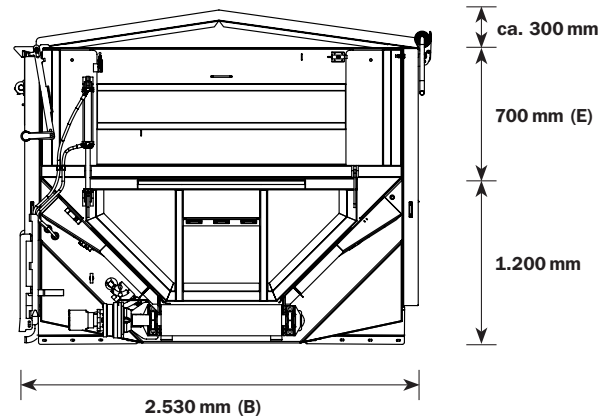

Ihr Grimme Eurodealer für Beratung und Service direkt vor Ort:

Grimme Landmaschinenfabrik GmbH & Co. KG · Hunteburger Straße 32 · D-49401 Damme
 Telefon +49 5491 666-0 · Telefax +49 5491 666-2298
 grimme@grimme.de · www.grimme.de

GRIMME
 ERFOLG ERNTEN!